



АДМИНИСТРАЦИЯ ЛЕНИНГРАДСКОЙ ОБЛАСТИ
КОМИТЕТ ПО АРХИТЕКТУРЕ И ГРАДОСТРОИТЕЛЬСТВУ
ЛЕНИНГРАДСКОЙ ОБЛАСТИ

ПРИКАЗ

от 29 января 2016 г. № 5

**Об утверждении внесения изменений в правила землепользования и
застройки части территории
муниципального образования «Отраденское городское поселение»
Кировского муниципального района
Ленинградской области**

В соответствии со статьёй 33 Градостроительного кодекса Российской Федерации, пунктом 1 части 2 статьи 1 Областного закона от 07.07.2014г. № 45-оз «О перераспределении полномочий в области градостроительной деятельности между органами государственной власти и органами местного самоуправления Ленинградской области», подпунктом 9 пункта 2.1. Положения о комитете по архитектуре и градостроительству Ленинградской области, утверждённого постановлением правительства Ленинградской области от 10.02.2014г. № 16:

1. Утвердить внесение изменений в правила землепользования и застройки муниципального образования «Отраденское городское поселение» Кировского муниципального района Ленинградской области согласно приложению № 1;

2. Настоящий приказ вступает в силу со дня его официального опубликования.

Председатель комитета



Е.В.Домрачев

ПРИЛОЖЕНИЕ №1

к приказу комитета по архитектуре и
градостроительству Ленинградской области
от 29 января 2016 № 5

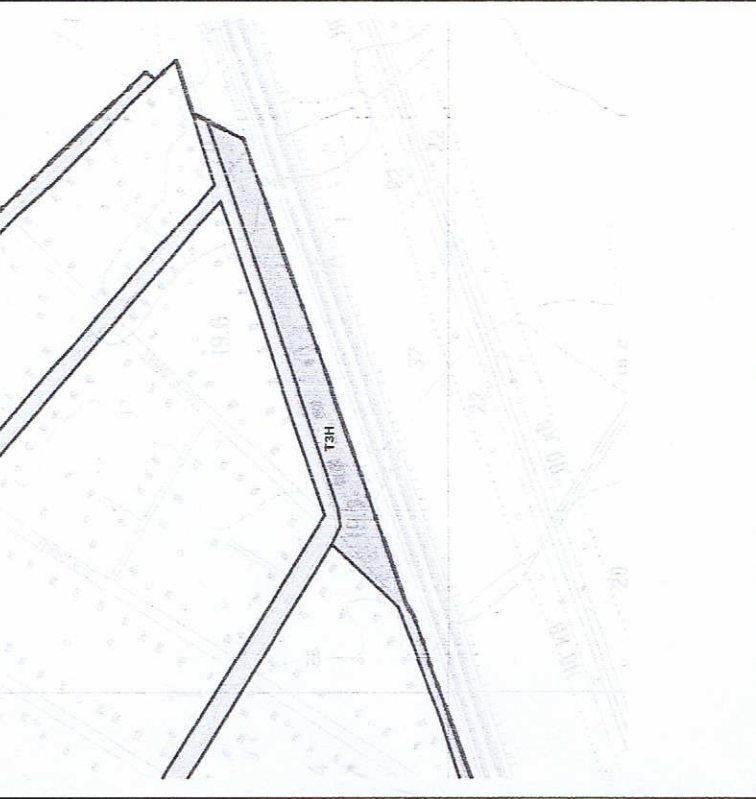
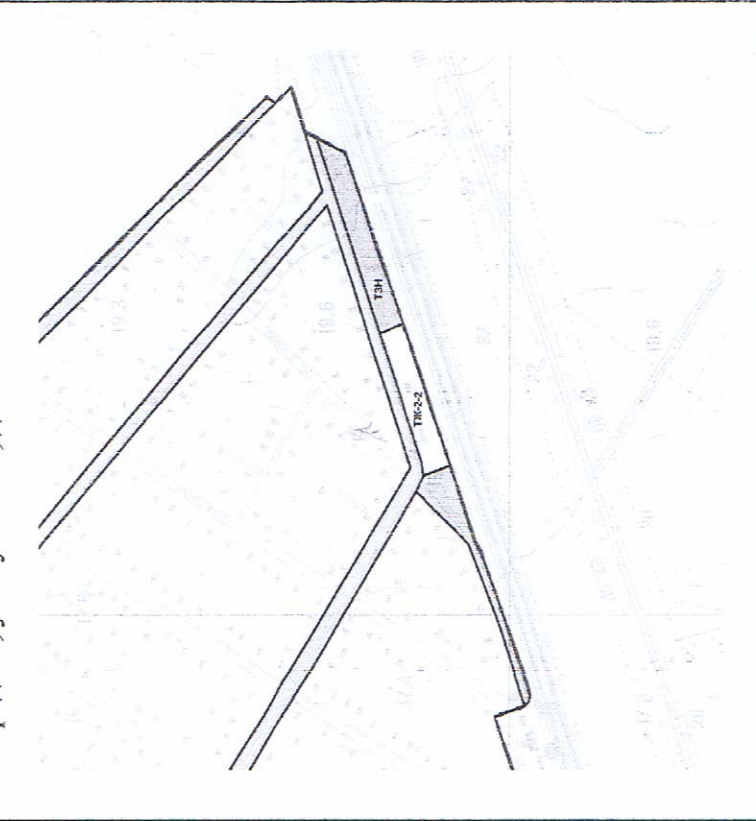
ИЗМЕНЕНИЯ
В ПРАВИЛА ЗЕМЛЕПОЛЬЗОВАНИЯ И ЗАСТРОЙКИ
ЧАСТИ ТЕРРИТОРИИ ОТРАДНЕНСКОГО ГОРОДСКОГО ПОСЕЛЕНИЯ
КИРОВСКОГО МУНИЦИПАЛЬНОГО РАЙОНА
ЛЕНИНГРАДСКОЙ ОБЛАСТИ
(В ПРЕДЕЛАХ СУЩЕСТВУЮЩИХ ГРАНИЦ ГОРОДА ОТРАДНОЕ)

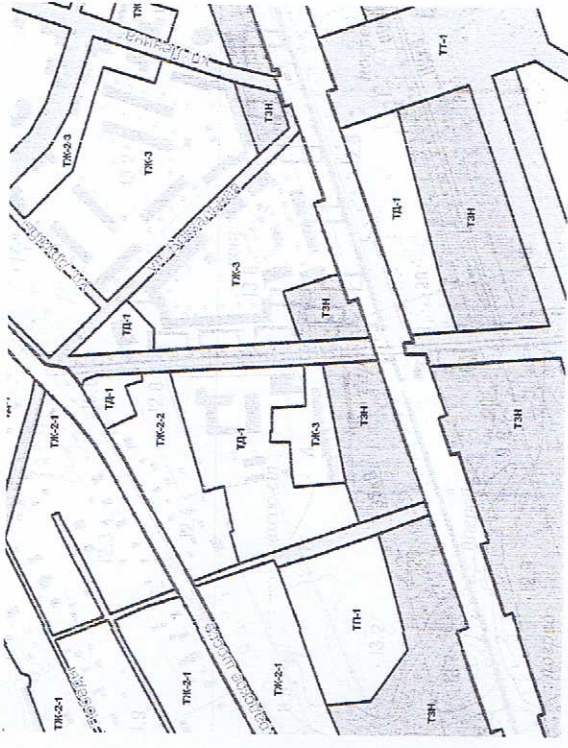
№	Статья	ПЗЗ в редакции 2013 года	Внесённые изменения в ПЗЗ
1	<p>Приложение 1 к Правилам землепользования и застройки</p>	<p>Земельные участки под многоквартирными жилыми домами по адресам: г. Отрадное, ул. Путейская, д. 5, г. Отрадное, ул. Путейская, д. 7 находятся в зоне ТЗН – зона зелёных насаждений, выполняющих специальные функции</p> 	<p>Отнести к территориальной зоне малоэтажной жилой застройки индивидуальными, многоквартирными и многоквартирными жилыми домами (ГЖ-2-2) земельные участки, расположенные по адресам:</p> <ul style="list-style-type: none"> - г. Отрадное, ул. Путейская, д. 5; - г. Отрадное, ул. Путейская, д. 7 

<p>№ 2</p>	<p>Статья Приложение 1 к Правилам земле- пользова- ния и за- стройки</p>	<p>ПЗЗ в редакции 2013 года Земельный участок по адресу: г.Оградное, Никольское шоссе, д.2 к.1, д.2 к.2, д.2 к.3 находится в ТД1</p> 	<p>Высшение изменений в ПЗЗ Отнести указанный участок к зоне ТЖ-4</p> 
----------------	--	--	--

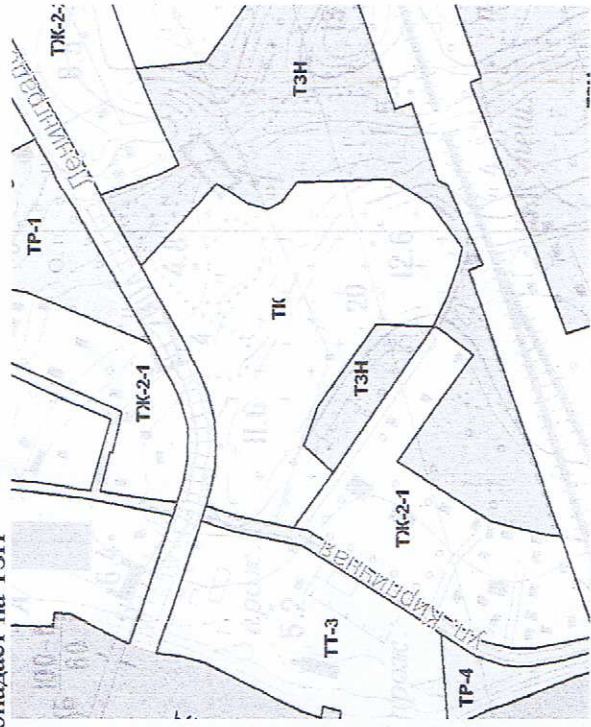
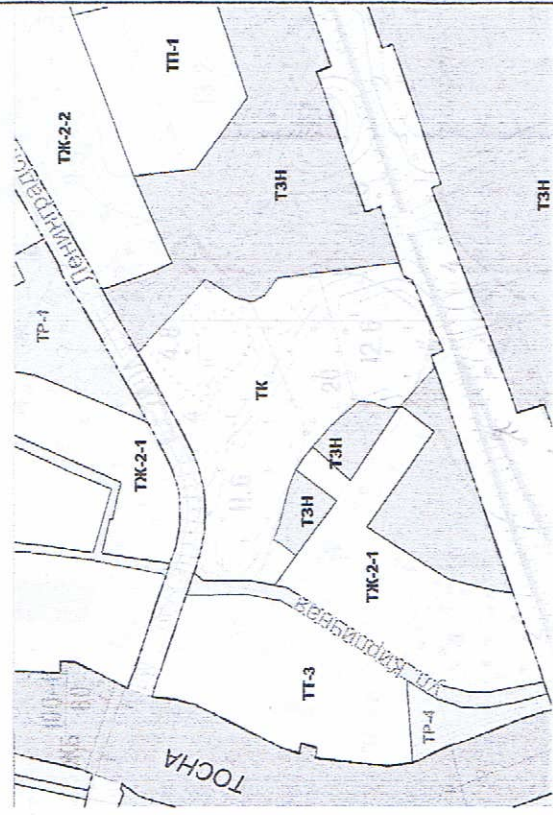
<p>№ 3</p>	<p>Статья 1 к Правилам землепользования и застройки</p>	<p>ПЗЗ в редакции 2013 года Кладбище частично попадает на ТЗН Земельный участок по адресу: г.Оградное, ул.Заозерная, д.5 попадает на ТЗН</p> 	<p>Внесение изменений в ПЗЗ Отнести указанные объекты к соответствующим территориальным зонам ТК и ТЖ-2-1</p> 
------------	---	--	---

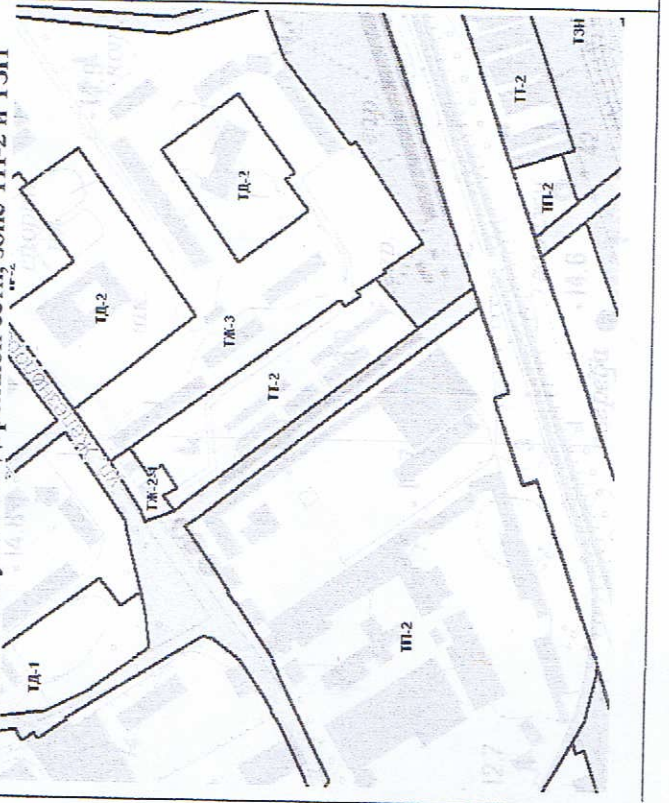
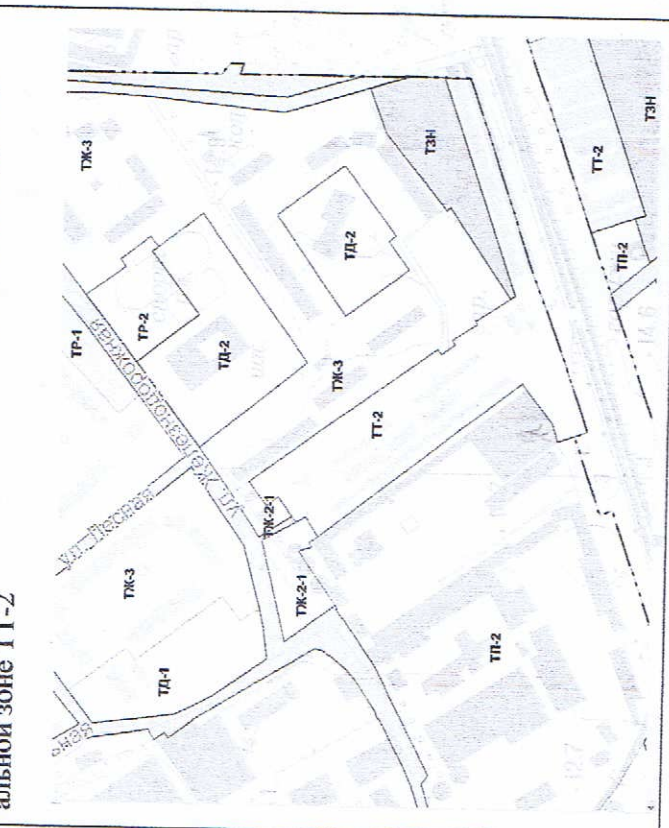
<p>№ 5</p>	<p>Статья Приложение 1 к Правилам землепользования и застройки</p>	<p>ПЗЗ в редакции 2013 года Территория занятая гаражным кооперативом относится частично к зоне уличной дорожной сети, зоне ПП-2 и ТЗН</p> 	<p>Внесение изменений в ПЗЗ Отнести указанные объекты к соответствующей территориальной зоне ПП-2</p> 
------------	--	---	--

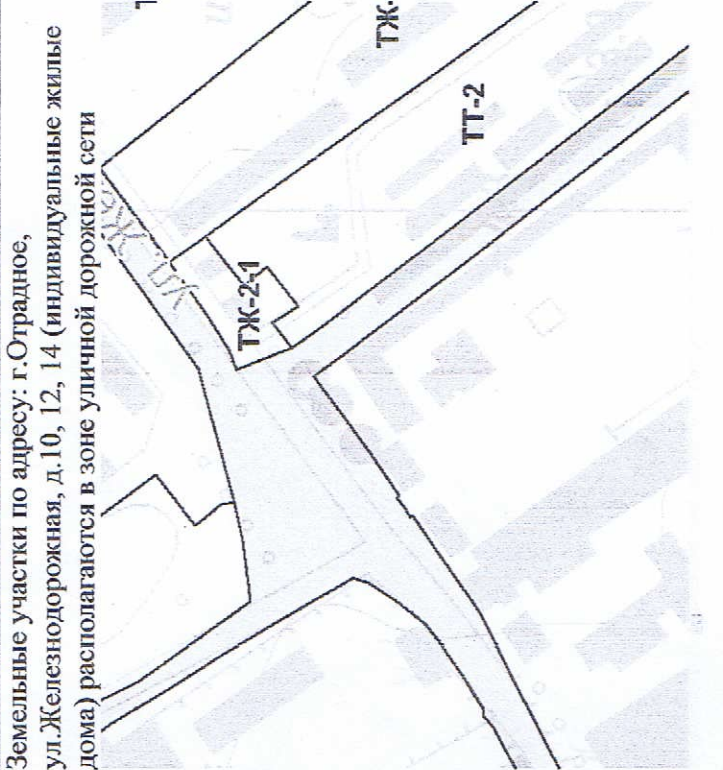
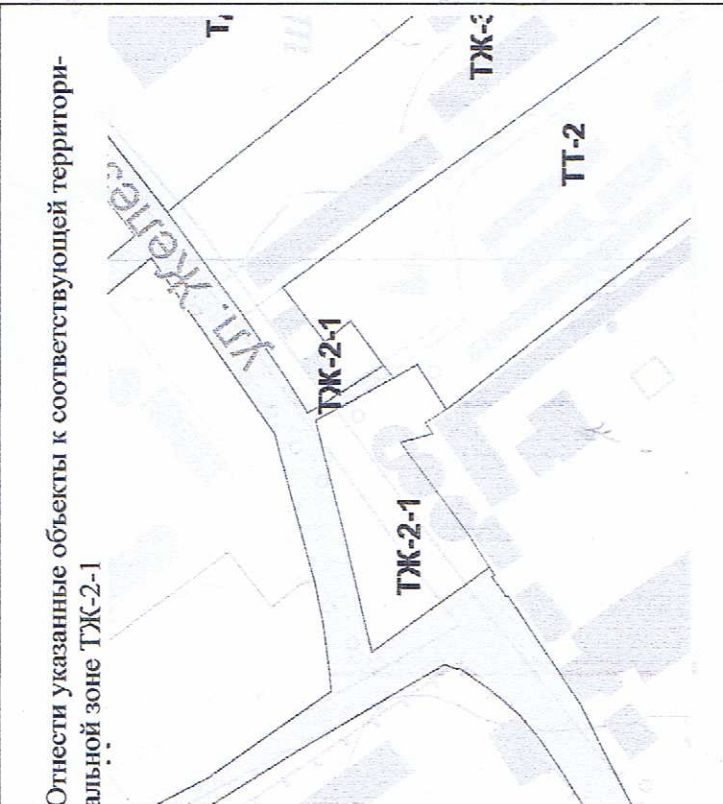
<p>№ 6</p>	<p>Статья Приложение 1 к Правилам земле- пользо- вания и за- стройки</p>	<p>ПЗЗ в редакции 2013 года Земельные участки по адресу: г.Отрадное, ул.Железнодорожная, д.10, 12, 14 (индивидуальные жилые дома) располагаются в зоне уличной дорожной сети</p> 	<p>Внесение изменений в ПЗЗ Отнести указанные объекты к соответствующей территориальной зоне ТЖ-2-1</p> 
------------	--	--	--

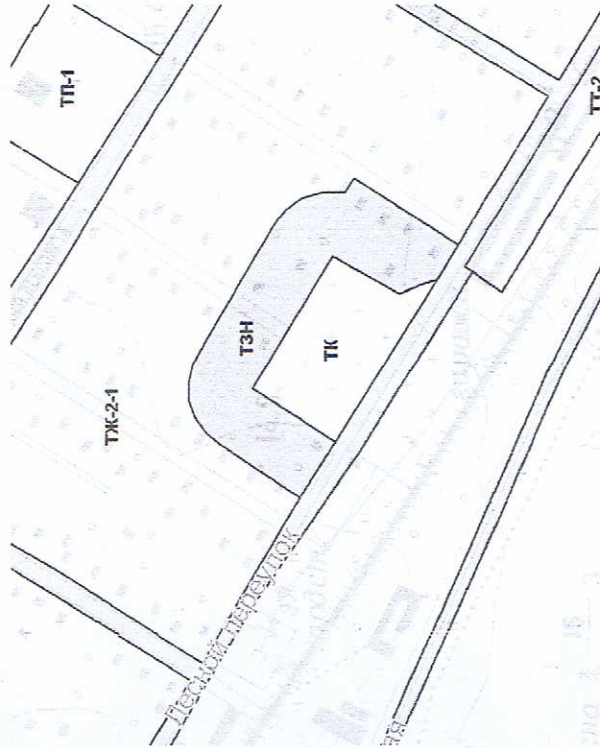
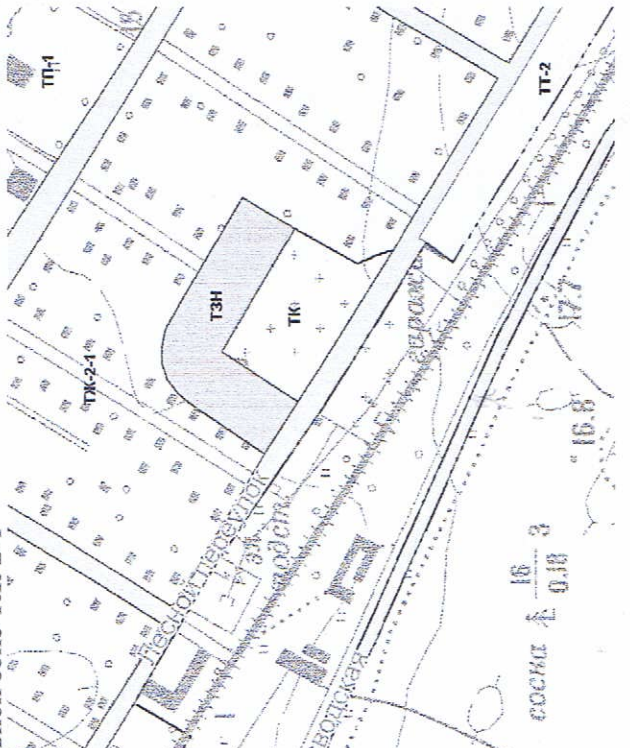
<p>№ 7</p>	<p>Статья Приложение 1 к Правилам земле- пользо- вания и за- стройки</p>	<p>ПЗЗ в редакции 2013 года</p>	<p>Высесение изменений в ПЗЗ</p>
<p>Земельные участки по адресу: г. Отрадное, 10 линия, д.2, 4, 6, 8, 10 (индивидуальные жилые дома) располагаются в зоне ТЗН</p> 		<p>Отнести указанные объекты к соответствующей территориальной зоне ТЖ-2-1</p> 	

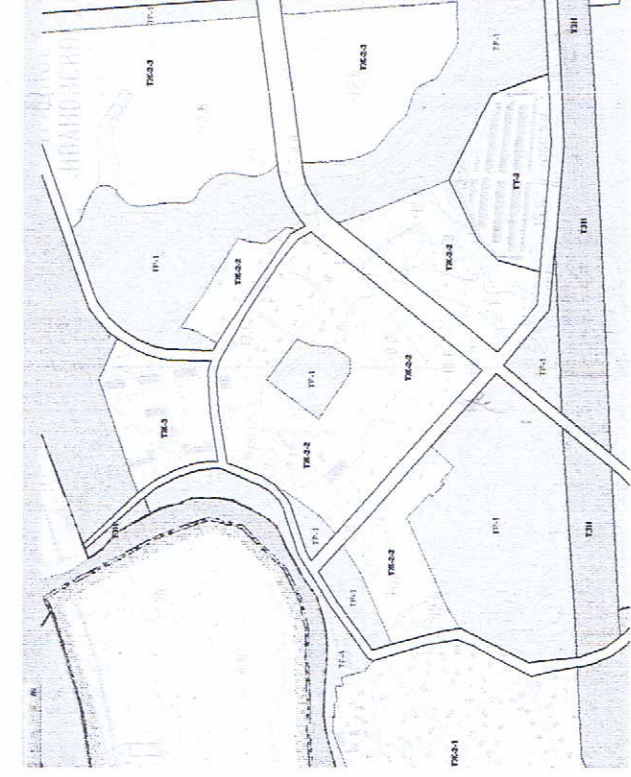
<p>№ 8</p>	<p>Статья Приложение 1 к Правилам земле- пользова- ния и за- стройки</p>	<p>ПЗЗ в редакции 2013 года Зона уличной дорожной сети проходит по земельным участкам</p>	<p>Внесение изменений в ПЗЗ Отнести указанные объекты к соответствующей территории альной зоне ГЖ-2-1</p> 
------------	--	---	---

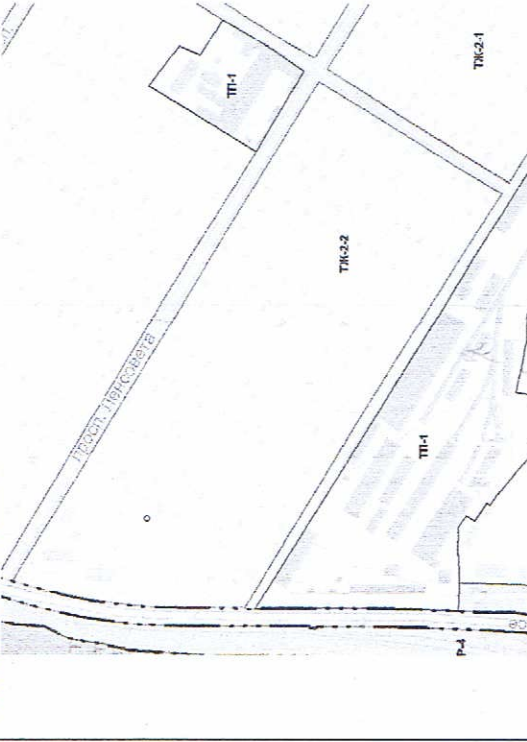
<p>№ 9</p>	<p>Статья Приложение 1 к Правилам земле- пользо- вания и за- стройки</p>	<p>ПЗЗ в редакции 2013 года Земельные участки площадью менее 1000 кв.м. находятся в зоне ТЖ-2-1</p> 	<p>Внесение изменений в ПЗЗ Отнести указанные объекты к соответствующей территори- альной зоне ТЖ-2-2</p> 
------------	--	--	--

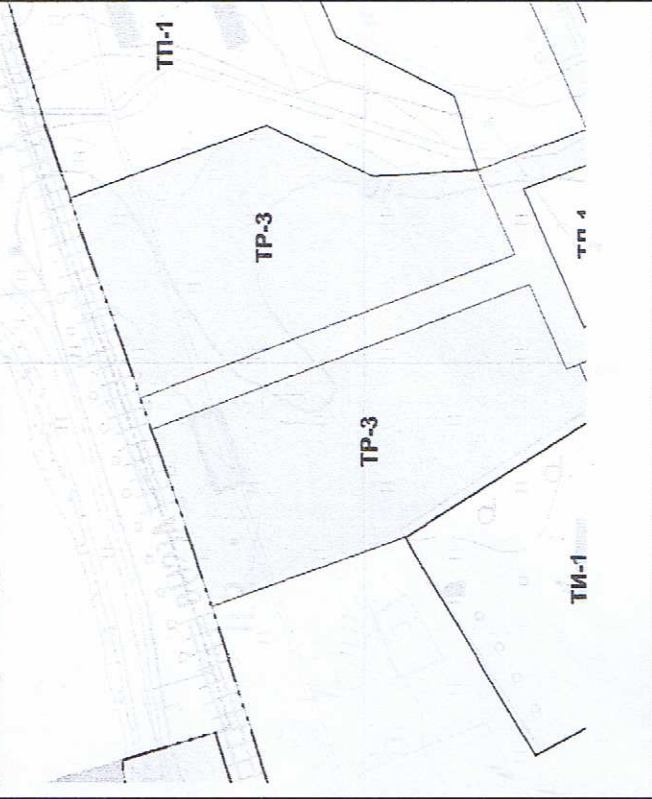
№	Статья	ПЗЗ в редакции 2013 года	Внесение изменений в ПЗЗ
10	<p>Приложение 1 к Правилам землепользования и застройки</p>	<p>Земельный участок, расположенный в городе Отрадное, ул.Набережная, уч.67, находится в зоне ТР-3</p> 	<p>Отнести земельный участок, расположенный в городе Отрадное, ул.Набережная, уч.67, к соответствующей территориальной зоне ТД-1</p> 